

1.10 Átmeneti elzárószelep öntöttvasból, karimás



Méret/nyomás: DN15-200 / PN16

Alkalmazási terület:

Hideg és meleg vízre, telített vízgőzre, valamint az alkatrészek anyagaira közömbös folyadékokra az alábbi üzemi nyomás - hőfok táblázat szerinti tartományban.

Üzemi hőmérséklet: -10°C – 225°C

Csatlakozó méret: DIN 2501

Beépítési hossz: DIN 3202 F1

Szivárgási fokozat: DIN 3230/3

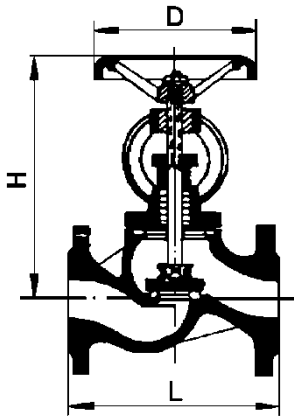

Nyomás – hőfok táblázat						Főbb alkatrészek anyagai						
Hőmérséklet (°C)	Max. üzemi nyomás(bar)					Megnevezés		Anyagminőség				
						Ház	Fedél					
120	16					Ülék	Bronz					
165	13					Orsó	13% Cr					
190	11					Tömítés	Grafit					
225	10					Kézikerék	GG-25					
DN	15	20	25	32	40	50	65	80	100	125	150	200
L	130	150	160	180	200	230	290	310	350	400	480	600
H	zárt	173	182	185	207	226	255	272	305	360	390	470
	nyitott	183	192	200	227	250	285	312	355	430	445	528
D	100	100	100	120	140	160	160	180	200	250	320	400
Súly (kg)	3,8	5	5,8	7,5	12	14	20	26	35	56	77	150

1.11 Átmeneti fojtószelep öntöttvasból, karimás



Méret/nyomás: DN15-150 / PN16

Alkalmazási terület:

Hideg és meleg vízre, telített vízgőzre, valamint az alkatrészek anyagaira közömbös folyadékokra az alábbi üzemi nyomás - hőfok táblázat szerinti tartományban.

Üzemi hőmérséklet: -10°C – 225°C

Csatlakozó méret: DIN 2501

Beépítési hossz: DIN 3202 F1

Szivárgási fokozat: DIN 3230/3

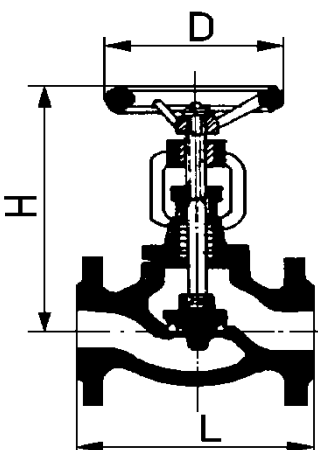

Nyomás – hőfok táblázat						Főbb alkatrészek anyagai						
Hőmérséklet (°C)	Max. üzemi nyomás(bar)					Megnevezés		Anyagminőség				
						Ház	Fedél					
120	16					Ülék	13% Cr					
165	13					Orsó	13% Cr					
190	11					Tömítés	Grafit					
225	10					Kézikerék	GG-25					
DN	15	20	25	32	40	50	65	80	100	125	150	
L	130	150	160	180	200	230	290	310	350	400	480	
H	zárt	173	182	185	207	226	255	272	305	360	390	
	nyitott	183	192	200	227	250	285	312	355	430	445	
D	100	100	100	120	140	160	160	180	200	250	320	
Súly (kg)	3,8	5	5,8	7,5	12	14	20	26	35	56	77	